

PORTE-BATEAU

PAM

TARIF
2016

Réglage de la remorque

Des solutions innovantes et fiables qui améliorent la tenue de route et facilitent la mise à l'eau. Nos remorques disposent de nombreux réglages conçus pour s'adapter à toutes les configurations de bateau.

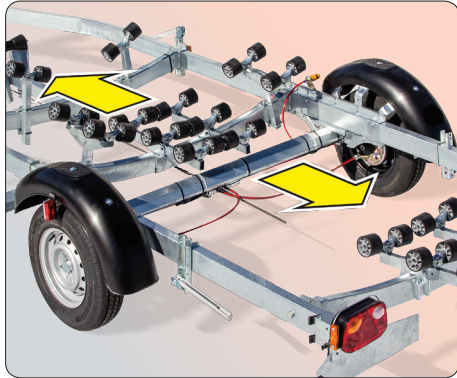

Boggie mobile

Un concept unique, solidarisant essieu, garde-boue et système électrique permet de régler simplement et rapidement le centre de gravité du bateau sur sa remorque.

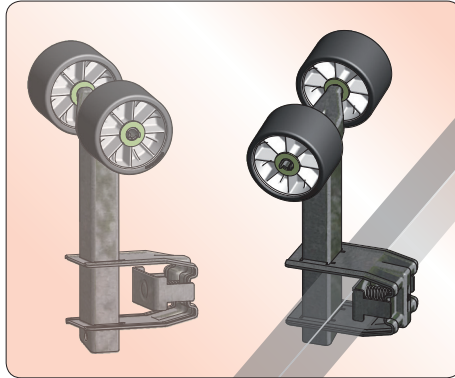

Chandelles stabilisatrices auto bloquantes

A double vis de sécurité, elles s'adaptent à toutes les carènes en se fixant indépendamment sur longerons ou sur traverses.



Potence support treuil

Robuste et adaptée au couple PTAC/type de carène, elle dispose d'un réglage par excentrique de sorte que le bras de potence et la ligne de traction soit toujours situés sous la cadène de fixation.

Arrimage du bateau (vendu séparément)

Essentiel pour votre sécurité et des autres usagers sur la route, **l'arrimage du bateau pendant son transport doit être fiable, efficace et conforme à la réglementation**

QuickFlex®

Indispensable pour la mise en conformité de votre remorque sur la route



Tendeur puissant et sécurisé

Mise en place simple et rapide

Quickflex®, système d'arrimage universel breveté de Goliath Marine pour tous les bateaux jusque 3 tonnes. Equipe depuis 2006 les porte-bateau NAUTILUS.



Lasso en composite avec âme métallique



Vendu séparément



L'utilisation de matériaux composites protègent le bateau sans laisser de trace et résistent à la corrosion.

A LA CALE, tout devient simple, rapide et sûr

Mise à l'eau et sortie d'eau du bateau



Nouveau système de feux arrière

Les feux peuvent au besoin être rétractés sur le longeron, hors d'eau et de la ligne de descente du bateau : **rapide et simple**.
Positionnement idéal pour la mise à l'eau de tous les bateaux.

Pas de plaque feux encombrante ni oubliée.



Mise à l'eau

Désarrimer votre bateau en moins d'une minute

- 1 - Déverrouiller le tendeur à l'aide de la manivelle du treuil
- 2 - Retirer les lassos d'arrimage
- 3 - Stocker l'ensemble dans le coffre prévu à cet effet, c'est terminé !

QuickFlex®



Pas de sangles fastidieuses à manipuler.

Sortie d'eau

Arrimer votre bateau en une minute

- 1 - Positionner les lassos
- 2 - Mettre en tension via la manivelle du treuil
- 3 - Repositionner au besoin les feux arrière. c'est terminé !

Mise à l'eau

Le treuil et la potence de sécurité permettent une mise à l'eau en toute sécurité et sans effort :

- Frein de sécurité automatique.
- Effort <4 kg sur la manivelle.
- Position de la cadène supérieure à la ligne de traction.

Treuil Goliath Marine

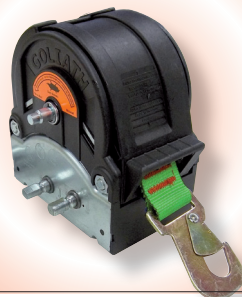

Sortie d'eau

Le treuil Goliath Marine réduit fortement l'effort et met l'opération de treuillage à la portée de tous.

- Déverrouiller le frein du treuil
- Dérouler librement la sangle et accrocher le bateau
- Le frein de sécurité anti retour se déclenche automatiquement.
- Positionner la manivelle et hisser le bateau sur la remorque.

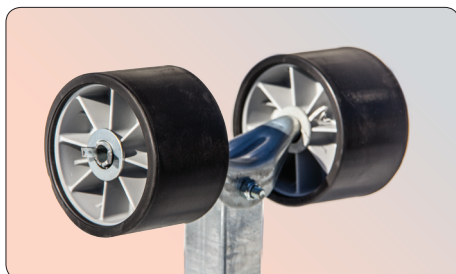

Rouleaux optimisés

Rouleaux de diamètre et conception optimisés par nos ingénieurs

Facilite la descente libre du bateau



Pas d'immersion du moyeu

Le centre de gravité et le réglage bateau optimisés, le châssis cintré, le train de mise à l'eau arrière basculant ainsi qu'une potence conçue pour une ligne de traction optimum **réduisent de 40% le cabrage du bateau** lors du treuillage, limitant d'autant le tirant d'eau requis pour la mise à l'eau.

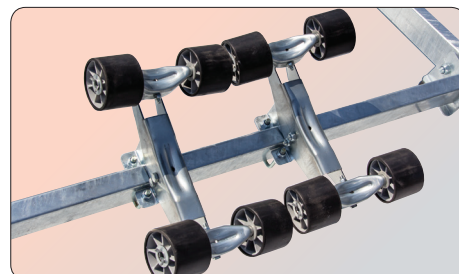



Boggie arrière auto centrant

afin d'éviter d'entrer dans l'eau pour aligner le bateau. Le système de rouleaux conçu pour réduire les frottements et faciliter le treuillage.

En moins de 10 mn, vous pouvez prendre la route en toute sécurité.

Equipement 1 essieu

 Potence support treuil

 Garde boue Basic

 Adapté à votre bateau (hors lassos)

Remorques multi-rouleaux - 1 essieu - Freinées

| Modèle | Charge Utile | PTAC | Longueurs bateaux | | Longueur remorque | Largeur | Roues | Quickflex | Public € TTC |
|-----------|--------------|------|---------------------|-----------------------------|-------------------|---------|--------------|-----------|--------------|
| | | | semi rigide Premium | coque rigide toute finition | | | | | |
| B651MF-50 | 630 | 900 | 5,5 | 5 | 5 | 2,00 | 185/70 R13 T | B - C | 3 100 |
| B651MF-55 | 630 | 900 | 6 | 5,5 | 5,5 | 2,00 | 185/70 R13 T | B - C | 3 100 |
| B651MF-60 | 630 | 900 | 6,5 | 6 | 6 | 2,00 | 185/70 R13 T | B - C | 3 100 |
| B701MF-55 | 730 | 1000 | 5,5 | 5 | 5,5 | 2,00 | 185/70 R13 T | B - C | 3 279 |
| B701MF-60 | 730 | 1000 | 6 | 5,5 | 6 | 2,00 | 185/70 R13 T | B - C | 3 279 |
| B701MF-65 | 730 | 1000 | 6,5 | 6 | 6,5 | 2,00 | 185/70 R13 T | B - C | 3 279 |

▶ version standard

| Modèle | Charge Utile | PTAC | Longueurs bateaux | | Longueur remorque | Largeur | Roues | Quickflex | Public € TTC |
|-----------|--------------|------|---------------------|-----------------------------|-------------------|---------|-----------|-----------|--------------|
| | | | semi rigide Premium | coque rigide toute finition | | | | | |
| B851MF-55 | 870 | 1150 | 5,5 | 5 | 5,5 | 2,00 | 165 R13 C | B - C | 3 388 |
| B851MF-60 | 870 | 1150 | 6 | 5,5 | 6 | 2,00 | 165 R13 C | B - C | 3 388 |
| B851MF-65 | 870 | 1150 | 6,5 | 6 | 6,5 | 2,00 | 165 R13 C | B - C | 3 388 |

▶ version standard

| Modèle | Charge Utile | PTAC | Longueurs bateaux | | Longueur remorque | Largeur | Roues | Quickflex | Public € TTC |
|------------|--------------|------|---------------------|-----------------------------|-------------------|---------|-----------|-----------|--------------|
| | | | semi rigide Premium | coque rigide toute finition | | | | | |
| B1001MF-55 | 990 | 1300 | 5,5 | 5 | 5,5 | 2,20 | 165 R13 C | A | 3 580 |
| B1001MF-55 | 990 | 1300 | 6 | 5,5 | 6 | 2,20 | 165 R13 C | A | 3 580 |
| B1001MF-55 | 990 | 1300 | 6,5 | 6 | 6,5 | 2,20 | 165 R13 C | A | 3 580 |

▶ version standard

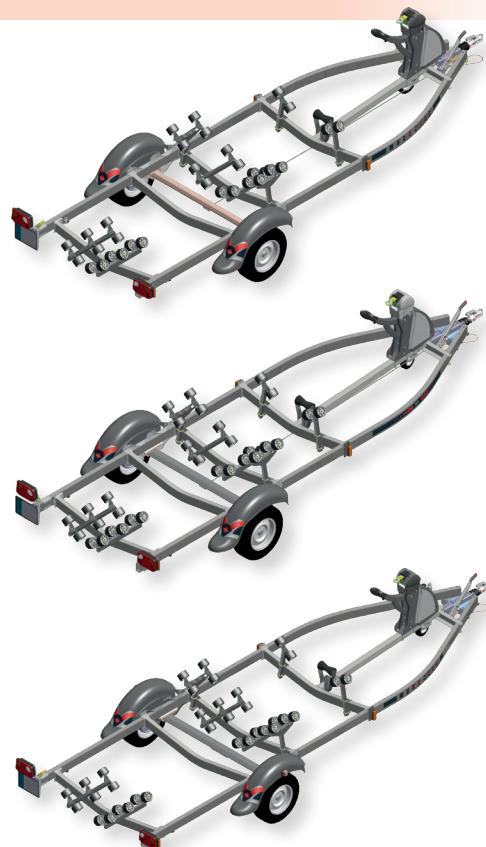

OPTIONS



Kit fixation roue de secours : 48€^{TTC}



Kit rinçage 1 essieu : 63€^{TTC}
2 essieu : 95€^{TTC}

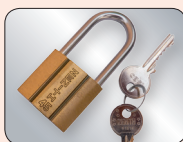

Cadenas antivol 22€^{TTC}



Roues de secours

| Roues | € ^{TTC} |
|--------------|------------------|
| 135 R13 T | 70 |
| 155/70 R13 T | 85 |
| 185/70 R13 T | 151 |
| 165 R13 C | 179 |
| 185 R14 C | 195 |

A chaque bateau son **QuickFlex®**

1 système

3 solutions

QuickFlex A 

Coques rigides > 1100 kg

Manivelle x1

Tendeur x4

Système crémaillère x4

Lasso* x4 *vendu séparément



QuickFlex B 

Coques rigides < 1100 kg

Manivelle x1

Tendeur x3

Système crémaillère x3

Flexband avant* x1 *vendu séparément

Lasso arrière* x2 *vendu séparément

QuickFlex C 

Coques semi-rigides



Manivelle x1

Tendeur x3

Système crémaillère x3

Flexband avant* x1 *vendu séparément

Lasso arrière* x2 *vendu séparément

La norme EN12195 1-5 ainsi que la réglementation routière, imposent des règles strictes et complexes d'arrimage et de sécurité aux usagers de la route.

Le système Quickflex, fourni avec la remorque*, offre une solution efficace et adaptée en stricte conformité avec la réglementation, affranchissant ainsi les usagers comme les professionnels de la responsabilité de déterminer l'arrimage du bateau. Testé avec le concours de l'UTAC, le système Quickflex améliore la tenue de route et supprime l'effet « dauphin ».

*A l'exception du lasso, acquis séparément en fonction des dimensions du bateau

Remorques multi-rouleaux - 1 essieu - Freinées

| Modèle | Charge Utile | PTAC | Longueurs bateaux | | Longueur remorque | Largeur | Roues | Quickflex | Public € TTC |
|------------|--------------|------|---------------------|-----------------------------|-------------------|---------|-----------|-----------|--------------|
| | | | semi rigide Premium | coque rigide toute finition | | | | | |
| B1181MF-55 | 1170 | 1500 | 5,5 | 5 | 5,5 | 2,23 | 185 R14 C | A | 3 800 |
| B1181MF-60 | 1170 | 1500 | 6 | 5,5 | 6 | 2,23 | 185 R14 C | A | 3 800 |
| B1181MF-65 | 1170 | 1500 | 6,5 | 6 | 6,5 | 2,23 | 185 R14 C | A | 3 800 |

▶ version standard

| Modèle | Charge Utile | PTAC | Longueurs bateaux | | Longueur remorque | Largeur | Roues | Quickflex | Public € TTC |
|------------|--------------|------|---------------------|-----------------------------|-------------------|---------|-----------|-----------|--------------|
| | | | semi rigide Premium | coque rigide toute finition | | | | | |
| B1301MF-60 | 1220 | 1600 | 6 | 5,5 | 6 | 2,23 | 185 R14 C | A | 4 299 |
| B1301MF-65 | 1220 | 1600 | 6,5 | 6 | 6,5 | 2,23 | 185 R14 C | A | 4 299 |
| B1301MF-70 | 1220 | 1600 | 7 | 6,5 | 7 | 2,23 | 185 R14 C | A | 4 299 |

▶ version standard

| Modèle | Charge Utile | PTAC | Longueurs bateaux | | Longueur remorque | Largeur | Roues | Quickflex | Public € TTC |
|------------|--------------|------|---------------------|-----------------------------|-------------------|---------|-----------|-----------|--------------|
| | | | semi rigide Premium | coque rigide toute finition | | | | | |
| B1451MF-65 | 1420 | 1800 | 6,5 | 6 | 6,5 | 2,23 | 185 R14 C | A | 4 799 |
| B1451MF-70 | 1420 | 1800 | 7 | 6,5 | 7 | 2,23 | 185 R14 C | A | 4 799 |
| B1451MF-75 | 1420 | 1800 | 7,5 | 7 | 7,5 | 2,23 | 185 R14 C | A | 4 799 |

▶ version standard

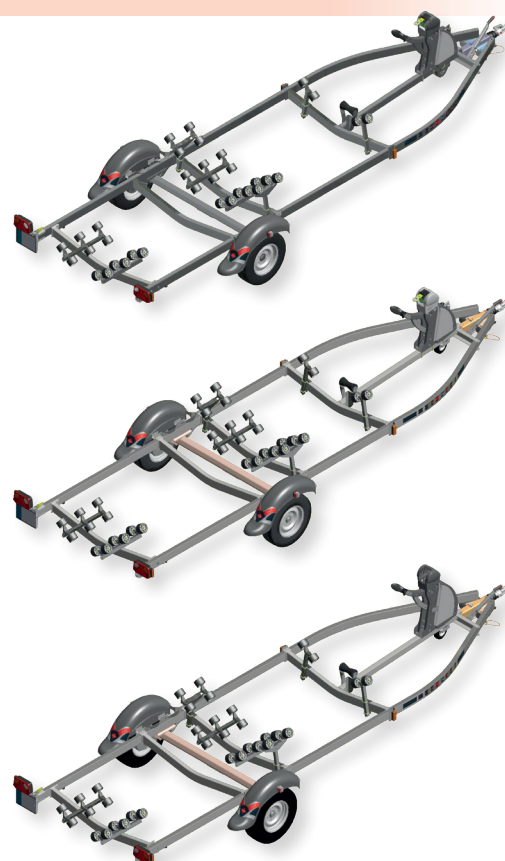

OPTIONS

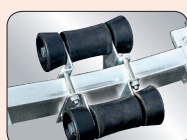

Kit étrave fine
87 € TTC



Version step
1 044 € TTC

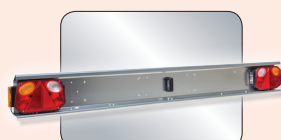

Plaque à feux
Surcote : 99 € TTC

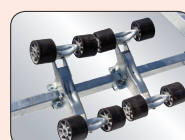

Boggie double roue
60 € TTC/l'unité



Feu à led

QuickFlex®

L'arrimage facile, simple et sûr



**ARRIMAGE
en 1 MN**

Le système Quickflex®, fourni avec la remorque*, offre une solution d'arrimage efficace et adaptée en stricte conformité avec la réglementation.



*A l'exception du lasso, acquis séparément en fonction des dimensions du bateau

Remorques multi-rouleaux - 2 essieux - Freinées

| Modèle | Charge Utile | PTAC | Longueurs bateaux | | Longueur remorque | Largeur | Roues | Quickflex | Public € TTC |
|------------|--------------|------|---------------------|-----------------------------|-------------------|---------|--------------|-----------|--------------|
| | | | semi rigide Premium | coque rigide toute finition | | | | | |
| B1452MF-65 | 1360 | 1800 | 6,5 | 6 | 6,5 | 2,20 | 185/70 R13 T | A | 5 130 |
| B1452MF-70 | 1360 | 1800 | 7 | 6,5 | 7 | 2,20 | 185/70 R13 T | A | 5 130 |
| B1452MF-75 | 1360 | 1800 | 7,5 | 7 | 7,5 | 2,20 | 185/70 R13 T | A | 5 130 |

▶ version standard

| Modèle | Charge Utile | PTAC | Longueurs bateaux | | Longueur remorque | Largeur | Roues | Quickflex | Public € TTC |
|------------|--------------|------|---------------------|-----------------------------|-------------------|---------|--------------|-----------|--------------|
| | | | semi rigide Premium | coque rigide toute finition | | | | | |
| B1602MF-65 | 1550 | 2000 | 6,5 | 6 | 7 | 2,20 | 185/70 R13 T | A | 5 500 |
| B1602MF-70 | 1550 | 2000 | 7 | 6,5 | 7 | 2,20 | 185/70 R13 T | A | 5 500 |
| B1602MF-75 | 1550 | 2000 | 7,5 | 7 | 7,5 | 2,20 | 185/70 R13 T | A | 5 500 |

▶ version standard

| Modèle | Charge Utile | PTAC | Longueurs bateaux | | Longueur remorque | Largeur | Roues | Quickflex | Public € TTC |
|------------|--------------|------|---------------------|-----------------------------|-------------------|---------|------------|-----------|--------------|
| | | | semi rigide Premium | coque rigide toute finition | | | | | |
| B1802MF-65 | 1740 | 2200 | 7 | 7 | 6,5 | 2,20 | 165 R 13 C | A | 5 650 |
| B1802MF-70 | 1740 | 2200 | 7,5 | 7,5 | 7 | 2,20 | 165 R 13 C | A | 5 650 |
| B1802MF-75 | 1740 | 2200 | 8 | 8 | 7,5 | 2,20 | 165 R 13 C | A | 5 650 |

▶ version standard

| Modèle | Charge Utile | PTAC | Longueurs bateaux | | Longueur remorque | Largeur | Roues | Quickflex | Public € TTC |
|------------|--------------|------|---------------------|-----------------------------|-------------------|---------|------------|-----------|--------------|
| | | | semi rigide Premium | coque rigide toute finition | | | | | |
| B2052MF-75 | 2040 | 2500 | 7,5 | 7 | 7,5 | 2,20 | 165 R 13 C | A | 5 930 |

▶ version standard

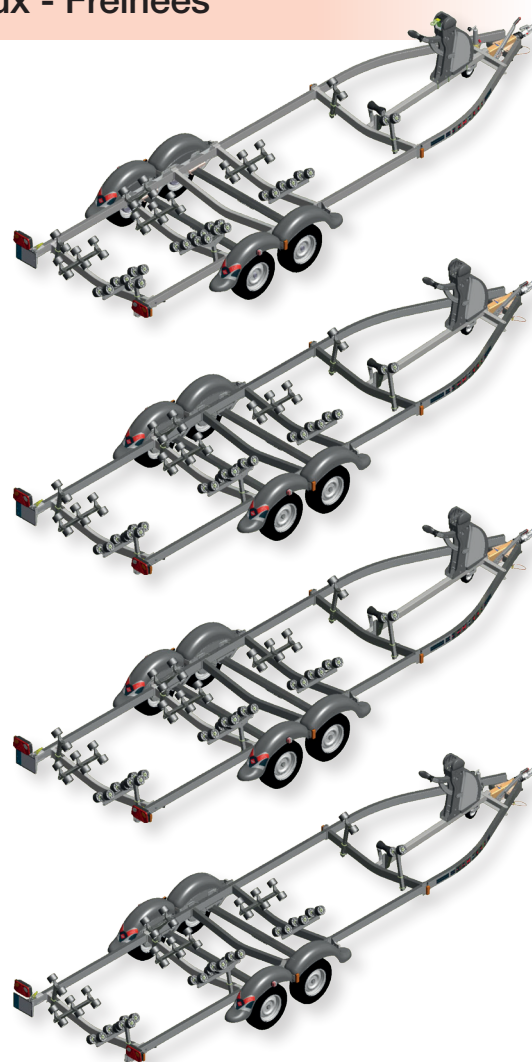

OPTIONS



roue non incluse
Kit fixation roue de secours : 48€ TTC



Kit rinçage 1 essieu : 63€ TTC
2 essieu : 95€ TTC



Cadenas antivol 22€ TTC



Roues de secours

| Roues | € TTC |
|--------------|-------|
| 135 R13 T | 70 |
| 155/70 R13 T | 85 |
| 185/70 R13 T | 151 |
| 165 R13 C | 179 |
| 185 R14 C | 195 |

Équipement 2 essieux

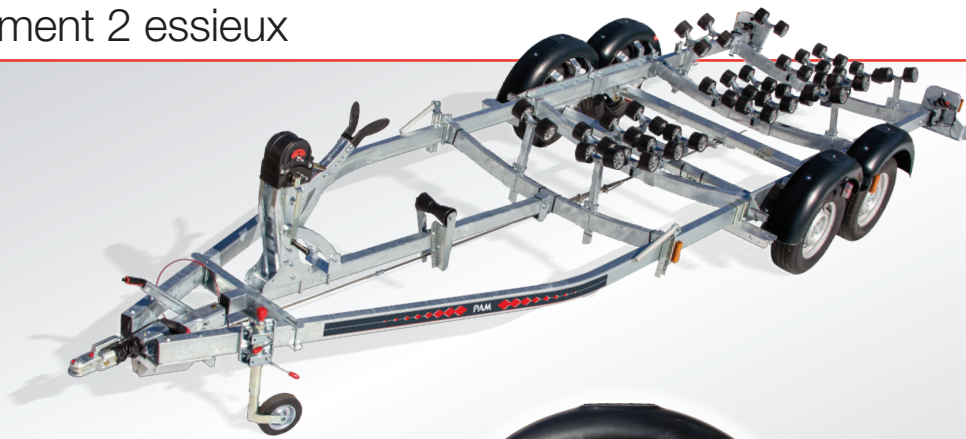

QuickFlex®

+



+



Adapté à votre bateau (hors lassos)

Garde boue Basic

Potence support treuil

Remorques multi-rouleaux - 2 et 3 essieux - Freinées

| Modèle | Charge Utile | PTAC | Longueurs bateaux | | Longueur remorque | Largeur | Roues | Quickflex | Public € TTC |
|------------|--------------|------|---------------------|-----------------------------|-------------------|---------|------------|-----------|--------------|
| | | | semi rigide Premium | coque rigide toute finition | | | | | |
| B2352MF-75 | 2210 | 2800 | 7,5 | 7 | 7,5 | 2,30 | 185 R 14 C | A | 6 590 |
| B2352MF-80 | 2210 | 2800 | 8 | 7,5 | 8 | 2,30 | 185 R 14 C | A | 6 590 |
| B2352MF-90 | 2210 | 2800 | 9 | 8,5 | 9 | 2,30 | 185 R 14 C | A | 6 590 |

▶ version standard

| Modèle | Charge Utile | PTAC | Longueurs bateaux | | Longueur remorque | Largeur | Roues | Quickflex | Public € TTC |
|-------------|--------------|------|---------------------|-----------------------------|-------------------|---------|------------|-----------|--------------|
| | | | semi rigide Premium | coque rigide toute finition | | | | | |
| B2552MF-80 | 2510 | 3200 | 8 | 7,5 | 8 | 2,30 | 185 R 14 C | A | 7 000 |
| B2552MF-90 | 2510 | 3200 | 9 | 8,5 | 9 | 2,30 | 185 R 14 C | A | 7 000 |
| B2552MF-100 | 2510 | 3200 | 10 | 9,5 | 10 | 2,30 | 185 R 14 C | A | 7 000 |

▶ version standard

| Modèle | Charge Utile | PTAC | Longueurs bateaux | | Longueur remorque | Largeur | Roues | Quickflex | Public € TTC |
|-------------|--------------|------|---------------------|-----------------------------|-------------------|---------|------------|-----------|--------------|
| | | | semi rigide Premium | coque rigide toute finition | | | | | |
| B2802MF-80 | 2810 | 3500 | 8 | 7,5 | 8 | 2,30 | 185 R 14 C | A | 8 220 |
| B2802MF-90 | 2810 | 3500 | 9 | 8,5 | 9 | 2,30 | 185 R 14 C | A | 8 220 |
| B2802MF-100 | 2810 | 3500 | 10 | 9,5 | 10 | 2,30 | 185 R 14 C | A | 8 220 |

▶ version standard

| Modèle | Charge Utile | PTAC | Longueurs bateaux | | Longueur remorque | Largeur | Roues | Quickflex | Public € TTC |
|-------------|--------------|------|---------------------|-----------------------------|-------------------|---------|------------|-----------|--------------|
| | | | semi rigide Premium | coque rigide toute finition | | | | | |
| B2903MF-80 | 2740 | 3500 | 8 | 7,5 | 8 | 2,30 | 185 R 14 C | A | 9 320 |
| B2903MF-90 | 2740 | 3500 | 9 | 8,5 | 9 | 2,30 | 185 R 14 C | A | 9 320 |
| B2903MF-100 | 2740 | 3500 | 10 | 9,5 | 10 | 2,30 | 185 R 14 C | A | 9 320 |

▶ version standard

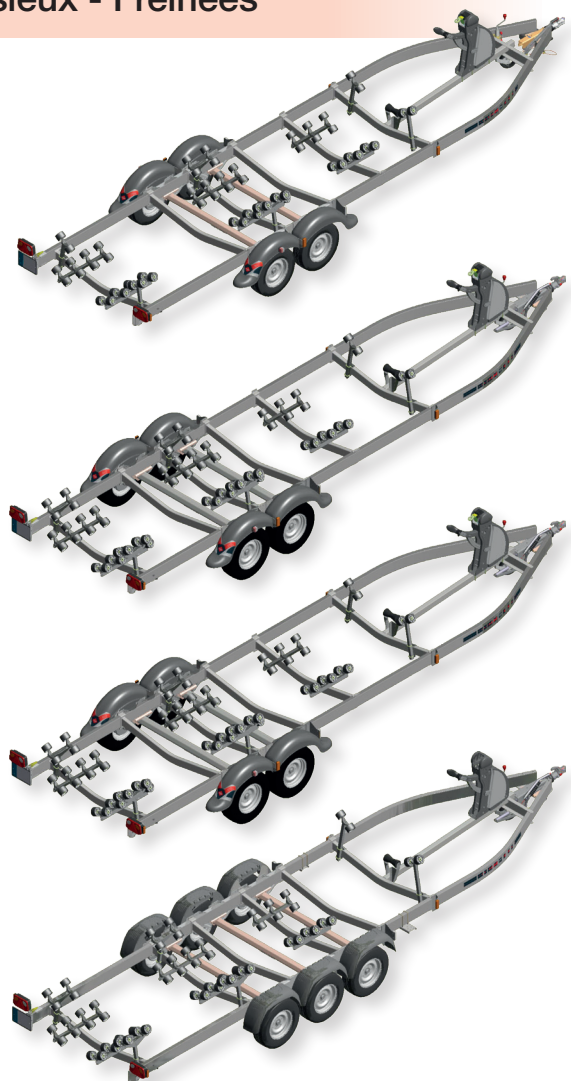

OPTIONS



Kit étrave fine
87 €^{TTC}



Version step
1 044 €^{TTC}



Plaque à feux
Surcote : 99 €^{TTC}

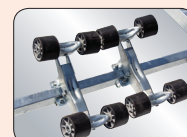

Boggie double rouleaux
60 €^{TTC}/l'unité



Feu à led

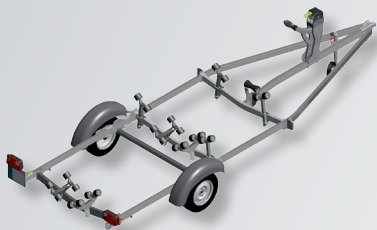

Système multi-rouleaux - non freinée

| Modèle | Charge Utile | PTAC | Longueurs bateaux | | Longueur remorque | Largeur | Roues | Public € TTC | Premium € TTC |
|----------|--------------|------|---------------------|-----------------------------|-------------------|---------|------------|--------------|---------------|
| | | | semi rigide Premium | coque rigide toute finition | | | | | |
| B551M-50 | 550 | 750 | 5,5 | 5 | 5 | 1,90 | 155/70 R13 | 1 850 | NA |
| B551M-55 | 550 | 750 | 6 | 5,5 | 5,5 | 1,90 | 155/70 R13 | 1 960 | NA |

version standard

Voiliers et quillards

| | Modèle | Charge Utile | PTAC | Longueur | Largeur | Roues | Public € TTC |
|-----|------------|--------------|------|----------|---------|------------|--------------|
| —○ | B1181VF65 | 1170 | 1500 | 6,50 | 2,23 | 185 R 14 C | 4 205 |
| —○○ | B1451VF-70 | 1420 | 1800 | 7,00 | 2,23 | 185 R 14 C | 4 680 |
| —○○ | B1802VF-75 | 1740 | 2200 | 7,50 | 2,17 | 165 R 13 C | 6 493 |
| —○○ | B2802VF-90 | 2810 | 3500 | 9,00 | 2,30 | 185 R 14 C | 7 948 |



Système rampe / rouleaux de quille

| | Modèle | Charge Utile | PTAC | Longueur | Largeur | Roues | Public € TTC |
|-----|-------------|--------------|------|----------|---------|--------------|--------------|
| —○ | B701CMF-60 | 730 | 1000 | 6,00 | 2,00 | 185/70 R13 T | 3 416 |
| —○ | B1001CMF-65 | 990 | 1300 | 6,50 | 2,17 | 165 R13 C | 4 272 |
| —○ | B1301CMF-65 | 1220 | 1600 | 6,50 | 2,23 | 185 R14 C | 4 608 |
| —○○ | B1602CMF-70 | 1550 | 2000 | 7,00 | 2,17 | 185/70 R13 T | 6 156 |
| —○○ | B2052CMF-75 | 2040 | 2500 | 7,50 | 2,17 | 165 R13 C | 6 790 |



PROCHE DE CHEZ VOUS



OUEST

Craon

8, rue Denis Papin
53400 Craon
Tél. 33 (0)2 43 06 13 42
Fax 33 (0)2 43 07 10 04
infoouest@talbot-industrie.com

EST

Besançon

7 rue des Prés Chalots
25220 Roche Lez Beauprés
Tél. 33 (0)6 72 98 53 71
Fax 33 (0)2 43 07 10 04
infoest@talbot-industrie.com

SUD-OUEST

La Brède

ZI de la Prade
33650 La Brède
Tél. 33 (0)5 56 20 39 59
Fax 33 (0)5 56 20 26 66
info@rsa-fr.com

SUD-EST

Septèmes-les-Vallons

ZA de la haute Bédoule
13240 Septèmes-les-Vallons
Tél. 33 (0)4 91 51 95 90
Fax 33 (0)4 91 51 95 91
Mob. 33 (0)6 60 30 25 24
infosudest@talbot-industrie.com
rsa.sudest@rsa-fr.com