

PORTE-BATEAU



TARIF
2019 / 2020



Réglage de la remorque

Des solutions innovantes et fiables qui améliorent la tenue de route et facilitent la mise à l'eau. Nos remorques disposent de nombreux réglages conçus pour s'adapter à toutes les configurations de bateau.



Suspension à raquette

Une suspension indépendante pour un confort de conduite optimum. Elle renforce la sécurité et donne une robustesse accrue.

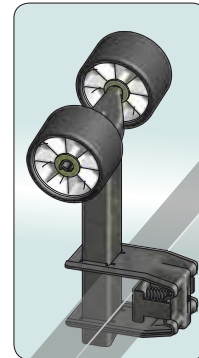

Chandelles stabilisatrices auto bloquantes

A double vis de sécurité, elles s'adaptent à toutes les carènes en se fixant indépendamment sur longerons ou sur traverses.

Potence support treuil

Robuste et adaptée au couple PTAC/type de carène, elle dispose d'un réglage par excentrique de sorte que le bras de potence et la ligne de traction soit toujours situés sous la cadène de fixation.



Moyeux étanches

Le bon réglage de la remorque par rapport au centre de gravité du bateau permet une

mise à l'eau sans immersion des moyeux d'essieux étanches.



Du confort en plus

Un coffre adossé à la potence permet de ranger et sécuriser le Quickflex et les accessoires de la remorque.

Arrimage du bateau

Essentiel pour votre sécurité et celle des autres usagers sur la route, **l'arrimage du bateau pendant son transport doit être fiable, efficace et conforme à la réglementation.**



Tendeur puissant et sécurisé

QuickFlex®

Mise en place simple et rapide

Quickflex®, système d'arrimage universel breveté de Goliath Marine pour tous les bateaux jusque 3 tonnes. Equipe depuis 2006 les porte-bateau NAUTILUS.



Lasso en composite avec âme métallique



L'utilisation de matériaux composites protègent le bateau sans laisser de trace et résistent à la corrosion.

tout devient simple, rapide et sûr.

Mise à l'eau et sortie d'eau du bateau



FEU POSITION ROUTE

Nouveau système de feux arrière

Les feux peuvent au besoin être rétractés sur le longeron, hors d'eau et de la ligne de descente du bateau : rapide et simple. Positionnement idéal pour la mise à l'eau de tous les bateaux.

Plus de plaque feux encombrante ou oubliée.



FEU POSITION MISE À L'EAU

Mise à l'eau

Désarrimer votre bateau en moins d'une minute

- 1 - Déverrouiller le tendeur à l'aide de la manivelle du treuil
- 2 - Retirer les lassos d'arrimage
- 3 - Stocker l'ensemble dans le coffre prévu à cet effet, c'est terminé !

QuickFlex®



Plus de sangles fastidieuses à manipuler.

Sortie d'eau

Arrimer votre bateau en une minute

- 1 - Positionner les lassos
- 2 - Mettre en tension via la manivelle du treuil
- 3 - Repositionner au besoin les feux arrière. c'est terminé !

Mise à l'eau

Le treuil et la potence de sécurité permettent une mise à l'eau en toute sécurité et sans effort :

- Frein de sécurité automatique.
- Effort <4 kg sur la manivelle.
- Position de la cadène supérieure à la ligne de traction.

Treuil Goliath Marine



Sortie d'eau

Le treuil Goliath Marine réduit fortement l'effort et met l'opération de treuillage à la portée de tous.

- Déverrouiller le frein du treuil
- Dérouler librement la sangle et accrocher le bateau
- Le frein de sécurité anti retour se déclenche automatiquement.
- Positionner la manivelle et hisser le bateau sur la remorque.



Rouleaux optimisés

Rouleaux de diamètre et conception optimisés par nos ingénieurs

Facilite la descente libre du bateau



Pas d'immersion du moyeu

Le centre de gravité et le réglage bateau optimisés, le châssis cintré, le train de mise à l'eau arrière basculant ainsi qu'une potence conçue pour une ligne de traction optimum **réduisent de 40% le cabrage du bateau** lors du treuillage, limitant d'autant le tirant d'eau requis pour la mise à l'eau.

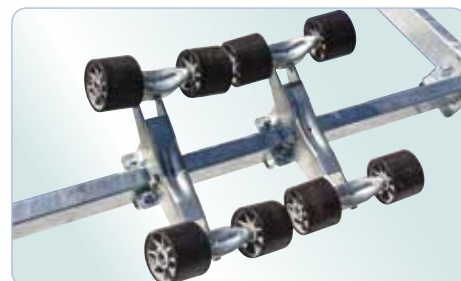

Boggie arrière auto centrant

Afin d'éviter d'entrer dans l'eau pour aligner le bateau, ce système de rouleaux est conçu pour réduire les frottements et faciliter le treuillage.

En moins de 10 mn, vous pouvez prendre la route en toute sécurité.

Équipement 1 et 2 essieux

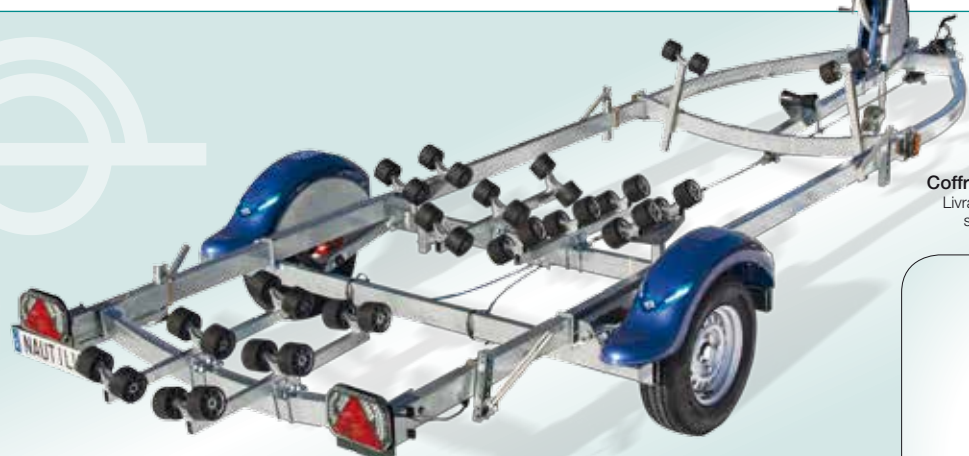

Modèle présenté avec Coffre/Potence support treuil Livrable d'origine, à la demande sans coût supplémentaire



Feu à led

+

QuickFlex® +



Garde boue avec marche pied intégré

+



Potence support treuil

Adapté à votre bateau (hors lassos)

Remorques multi-rouleaux - 1 essieu - Freinées

Modèle	Charge Utile	PTAC	Longueur	Largeur	Roues	Quickflex	Public € TTC
N651MF-50	630	900	5	1,95	185/70 R 13 T	B - C	3 451
N651MF-55	630	900	5,5	1,95	185/70 R 13 T	B - C	3 451
N651MF-60	630	900	6	1,95	185/70 R 13 T	B - C	3 451
N701MF-55	730	1000	5,5	2,20	185/70 R 13 T	B - C	3 697
N701MF-60	730	1000	6	2,20	185/70 R 13 T	B - C	3 697
N701MF-65	730	1000	6,5	2,20	185/70 R 13 T	B - C	3 697

▶ version standard

Modèle	Charge Utile	PTAC	Longueur	Largeur	Roues	Quickflex	Public € TTC
N851MF-55	870	1150	5,5	2,20	165 R 13 C	B - C	4 136
N851MF-60	870	1150	6	2,20	165 R 13 C	B - C	4 136
N851MF-65	870	1150	6,5	2,20	165 R 13 C	B - C	4 136

▶ version standard

Modèle	Charge Utile	PTAC	Longueur	Largeur	Roues	Quickflex	Public € TTC
N1001MF-55	990	1300	5,5	2,36	165 R 13 C	A - C	4 350
N1001MF-60	990	1300	6	2,36	165 R 13 C	A - C	4 350
N1001MF-65	990	1300	6,5	2,36	165 R 13 C	A - C	4 350

▶ version standard

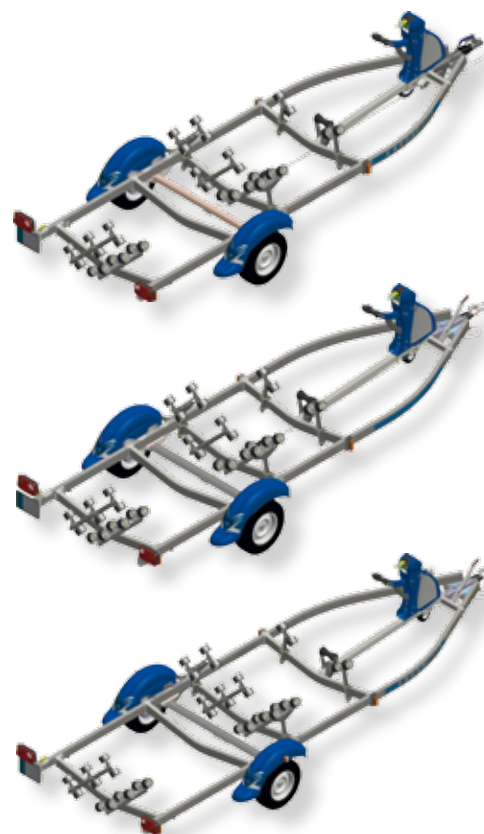

OPTIONS

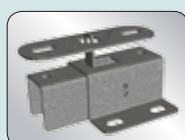

Support roue de secours universel : 33,60 € TTC

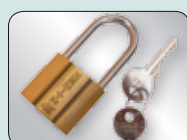

Cadenas antivol 22 € TTC

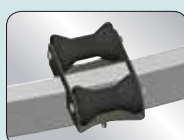

Kit étrave fine 38 € TTC



Roues de secours

Roues	€ TTC
135 R13 T	101
155/70 R13 T	101
185/70 R13 T	154
165 R13 C	182
185 R14 C	199

A chaque bateau son **QuickFlex®**

1 système 3 solutions

A 







Coques rigides > 1000 kg

Manivelle x1

Tendeur x4

Système crémaillère x4

Lasso* x4 *vendu séparément

B 

Coques rigides et semi-rigides < 1000 kg

Manivelle x1

Tendeur x3

Système crémaillère x3

Lasso SR* avant et arrière x3 *vendu séparément







C 

Coques semi-rigides > 1600 kg

Manivelle x1

Tendeur x3

Système crémaillère x3

Flexband avant* x1 *vendu séparément

Lasso arrière* x2 *vendu séparément





La norme EN12195 1-5 ainsi que la réglementation routière, imposent des règles strictes et complexes d'arrimage et de sécurité aux usagers de la route. **Le système Quickflex,**

fourni avec la remorque*, offre une solution efficace et adaptée en stricte conformité avec la réglementation, franchissant ainsi les usagers et les profes-

sionnels de **la responsabilité** de déterminer l'arrimage du bateau. Testé avec le concours de l'UTAC, le système Quickflex améliore la tenue de route et supprime l'effet «dauphin».

*A l'exception du lasso, acquis séparément en fonction des dimensions du bateau

Remorques multi-rouleaux - 1 essieu - Freinées

Modèle	Charge Utile	PTAC	Longueur	Largeur	Roues	Quickflex	Public € TTC
N1181MF-55	1170	1500	5,5	2,36	185 R 14 C	A - C	4 610
N1181MF-60	1170	1500	6	2,36	185 R 14 C	A - C	4 610
N1181MF-65	1170	1500	6,5	2,36	185 R 14 C	A - C	4 610

▶ version standard

Modèle	Charge Utile	PTAC	Longueur	Largeur	Roues	Quickflex	Public € TTC
N1301MF-60	1300	1680	6	2,36	185 R 14 C	A	5 034
N1301MF-65	1300	1680	6,5	2,36	185 R 14 C	A	5 034
N1301MF-70	1300	1680	7	2,36	185 R 14 C	A	5 034

▶ version standard

Modèle	Charge Utile	PTAC	Longueur	Largeur	Roues	Quickflex	Public € TTC
N1451MF-65	1420	1800	6,5	2,36	185 R 14 C	A	5 510
N1451MF-70	1420	1800	7	2,36	185 R 14 C	A	5 510
N1451MF-75	1420	1800	7,5	2,36	185 R 14 C	A	5 510

▶ version standard

OPTIONS

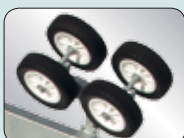

Version step
1 044 € TTC

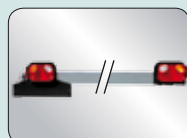

Plaque à feu
Surcout : 99 € TTC

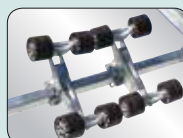

Boggie double roue
60 € TTC/l'unité



Un niveau de finition inégalé



Suspension à raquette

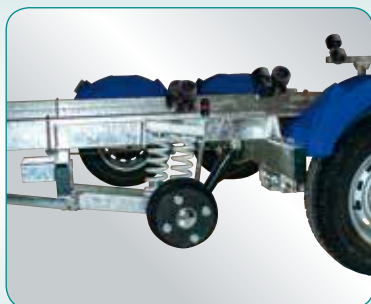

Châssis renforcé



Moyeu étanche



Remorques multi-rouleaux - 2 essieux - Freinées

Modèle	Charge Utile	PTAC	Longueur	Largeur	Roues	Quickflex	Public € TTC
N1452MF-65	1400	1850	6,5	2,36	185/70 R1 3 T	A	5 817
N1452MF-70	1400	1850	7	2,36	185/70 R 13 T	A	5 817
N1452MF-75	1400	1850	7,5	2,36	185/70 R 13 T	A	5 817

▶ version standard

Modèle	Charge Utile	PTAC	Longueur	Largeur	Roues	Quickflex	Public € TTC
N1602MF-65	1550	2000	6,5	2,36	185/70 R 13 T	A	6 337
N1602MF-70	1550	2000	7	2,36	185/70 R 13 T	A	6 337
N1602MF-75	1550	2000	7,5	2,36	185/70 R 13 T	A	6 337

▶ version standard

Modèle	Charge Utile	PTAC	Longueur	Largeur	Roues	Quickflex	Public € TTC
N1802MF-65	1800	2300	6,5	2,36	165 R 13 C	A	6 420
N1802MF-70	1800	2300	7	2,36	165 R 13 C	A	6 420
N1802MF-75	1800	2300	7,5	2,36	165 R 13 C	A	6 420

▶ version standard

Modèle	Charge Utile	PTAC	Longueur	Largeur	Roues	Quickflex	Public € TTC
N2052MF-75	2000	2500	7,5	2,36	165 R 13 C	A	6 732

▶ version standard



OPTIONS

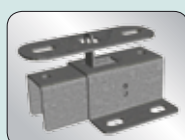

Support roue de secours universel : 33,60 € TTC

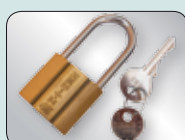

Cadenas antivol 22 € TTC



Kit étrave fine 38 € TTC



Roues de secours

Roues	€ TTC
135 R13 T	101
155/70 R13 T	101
185/70 R13 T	154
165 R13 C	182
185 R14 C	199



Remorques multi-rouleaux - 2 et 3 essieux - Freinées

Modèle	Charge Utile	PTAC	Longueur	Largeur	Roues	Quickflex	Public € TTC
N2352MF-75	2200	2800	7,5	2,46	185 R 14 C	A	7 282
N2352MF-80	2200	2800	8	2,46	185 R 14 C	A	7 282
N2352MF-90	2200	2800	9	2,46	185 R 14 C	A	7 282

▶ version standard

Modèle	Charge Utile	PTAC	Longueur	Largeur	Roues	Quickflex	Public € TTC
N2552MF-80	2500	3200	8	2,46	185 R 14 C	A	7 854
N2552MF-90	2500	3200	9	2,46	185 R 14 C	A	7 854
N2552MF-100	2500	3200	10	2,46	185 R 14 C	A	7 854

▶ version standard

Modèle	Charge Utile	PTAC	Longueur	Largeur	Roues	Quickflex	Public € TTC
N2802MF-80	2800	3500	8	2,46	185/70 R14 C	A	8 872
N2802MF-90	2800	3500	9	2,46	185/70 R14 C	A	8 872
N2802MF-100	2800	3500	10	2,46	185/70 R14 C	A	8 872

▶ version standard

Modèle	Charge Utile	PTAC	Longueur	Largeur	Roues	Quickflex	Public € TTC
N2903MF-80	2720	3500	8	2,46	185 R 14 C	A	9 776
N2903MF-90	2720	3500	9	2,46	185 R 14 C	A	9 776
N2903MF-100	2720	3500	10	2,46	185 R 14 C	A	9 776

▶ version standard

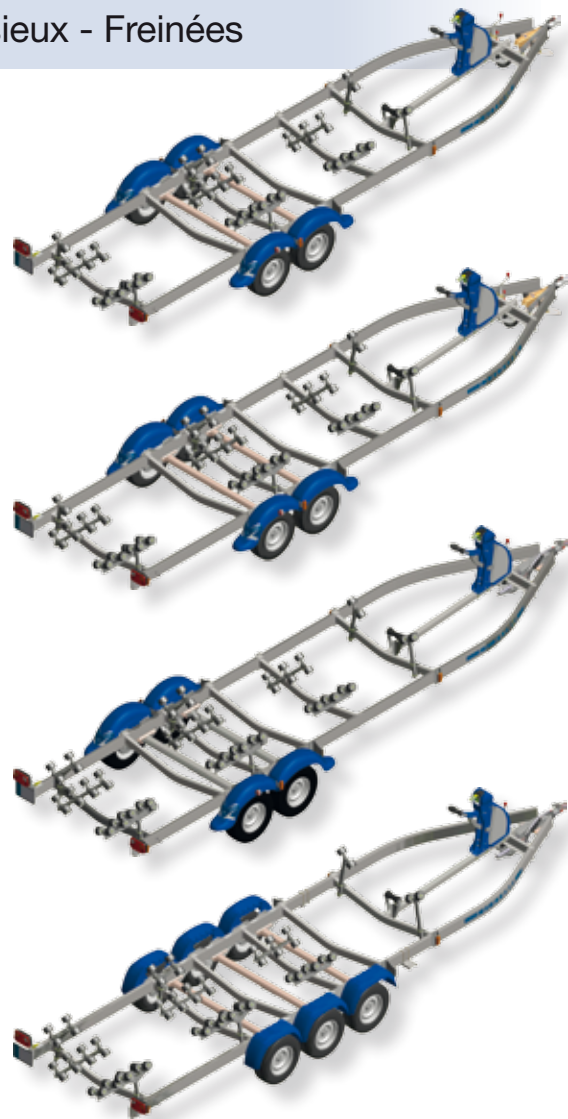

OPTIONS

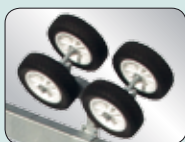

Version step
1 044 €^{TTC}

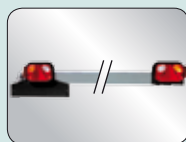

Plaque à feux
Surcote : 99 €^{TTC}



Boggie double rouleaux
60 €^{TTC}/l'unité





Système multi-rouleaux - non freinée

Modèle	Charge Utile	PTAC	Longueur	Largeur	Roues	Public € TTC
N551M-50	550	750	5	1,97	155/70 R13	2 104
N551M-55	550	750	5,5	1,97	155/70 R13	2 104

▶ version standard

Voiliers et quillards

	Modèle	Charge Utile	PTAC	Longueur	Largeur	Roues	Public € TTC
o	N1181VF65	1170	1500	6,5	2,23	185 R 14 C	4 526
o	N1451VF-70	1420	1800	7	2,23	185 R 14 C	5 410
oo	N1452VF-70	1400	1850	7	2,36	185/70 R13 T	5 711
oo	N1802VF-75	1800	2300	7,5	2,36	165 R 13 C	6 304
oo	N2052VF-75	2000	2500	7,5	2,36	165 R 13 C	6 610
oo	N2352VF-75	2200	2800	7,5	2,46	185 R 14 C	7 151
oo	N2802VF-90	2800	3500	9	2,46	185 R 14 C	8 711



Système rampe / rouleaux de quille

	Modèle	Charge Utile	PTAC	Longueur	Largeur	Roues	Public € TTC
o	N701CMF-60	730	1000	6	2,20	185/70 R13 T	3 630
o	N1001CMF-65	990	1300	6,5	2,36	165 R13 C	4 271
o	N1301CMF-65	1300	1680	6,5	2,36	185 R14 C	4 943
oo	N1602CMF-70	1550	2000	7	2,36	185/70 R13 T	6 222
oo	N1802CMF-70	1800	2300	7	2,36	165 R13 C	6 304
oo	N2052CMF-75	2000	2500	7,5	2,36	165 R13 C	6 610
oo	N2352CMF-75	2200	2800	7,5	2,46	185 R14 C	7 151
oo	N2552CMF-80	2500	3200	8	2,46	185 R14 C	7 711



OUEST

A.I.N

8, rue Denis Papin

53400 Craon

France

Tél. 33 (0)2 43 06 13 42

SUD-EST

A.I.N MEDITERRANEE

2615 chemin de Velaux

13170 Les Pennes Mirabeau

France

Tél. 33 (0)4 91 51 95 90

Mob. 33 (0)6 60 30 25 24

www.goliath-store.com

sales@goliath-store.com